

## Dürbün Diyoptri Ayarı

Dürbünlerin çoğu ortadaki menteşe üzerinde bulunan bir teker çevrilerek netleştirilir. İyi bir dürbünde netleştirme hassasça ve yumuşak tek bir dönüşle en yakından en uzağa yapılabilmelidir. Genellikle sağ gözde bir diyoptri ayarı bulunur. Çoğu dürbünde (+0-) şeklinde bir sembol ile gösterilir. Gözlerinizin diyoptrisi farklı ise önce ayarın olmadığı gözü netleştirin, sonra diyoptri ayarını kullanarak öbür gözün netleştirmesini yapın. Ortadaki menteşe ayrıca göz mercekle arasındaki uzaklığı ayarlamaya yarar. Gözleri arasında az mesafe olan kişiler ve çocuklar, göz merceklelerinin yeterince yakınlaştırdığını kontrol etmelidir. Özetleyecek olursak

Diyoptri ayarını yapmak için aşağıdaki adımları uygulayabilirsiniz.

1- Diyoptri ayarı bulunmayan yerden bakarak odaklama düğmesini (3) çevirin ve odağı yapın. Bu aşamada diyoptri tarafında bulunan gözünüzü sizi yanıltmaması için kapatabilirsiniz.

2- Ardından Diyoptri tarafında bulunan yerden bakarken diyoptri ayar çemberini (1) kullanarak netlemeyi yapın. Bu aşamada odaklama düğmesinin ayarını değiştirmeyin.

3- Son olarak her iki gözden bakarak odaklamayı kontrol edin.

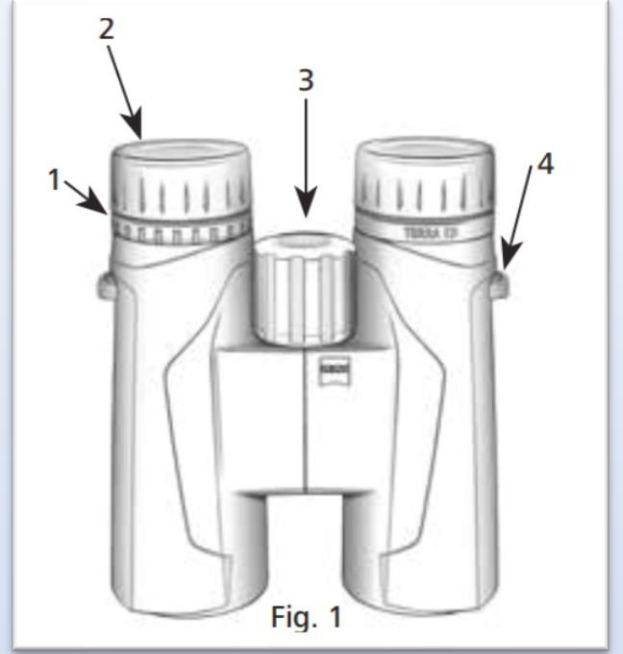

- 1 Diyoptri Ayarı
- 2 Göz yuvaları
- 3 Odaklama düğmesi
- 4 Taşıma kayışı delikleri

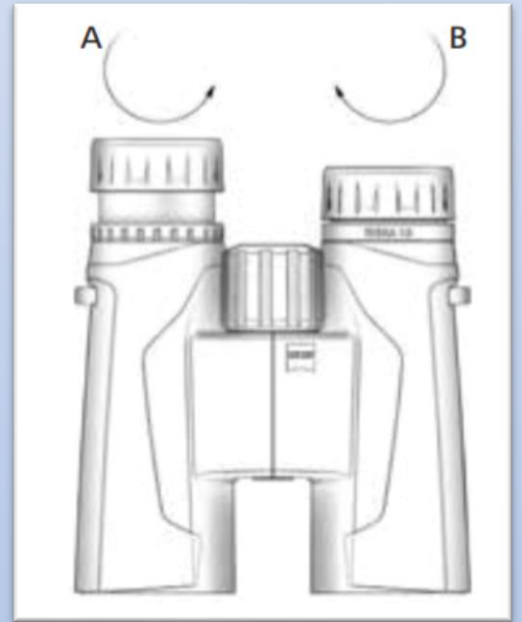

Göz yuvaları şeklindeki gibi açılarak gözler için uygun bir çevre ışık koruması sağlar. Böylelikle dışarıdan gelen ışıkların görüşünüzü bozması önlenir.